

ПРИМЕРЫ АНАЛОГОВОГО ПОДКЛЮЧЕНИЯ SCHER-KHAN M30

встроенные реле SCHER-KHAN M30

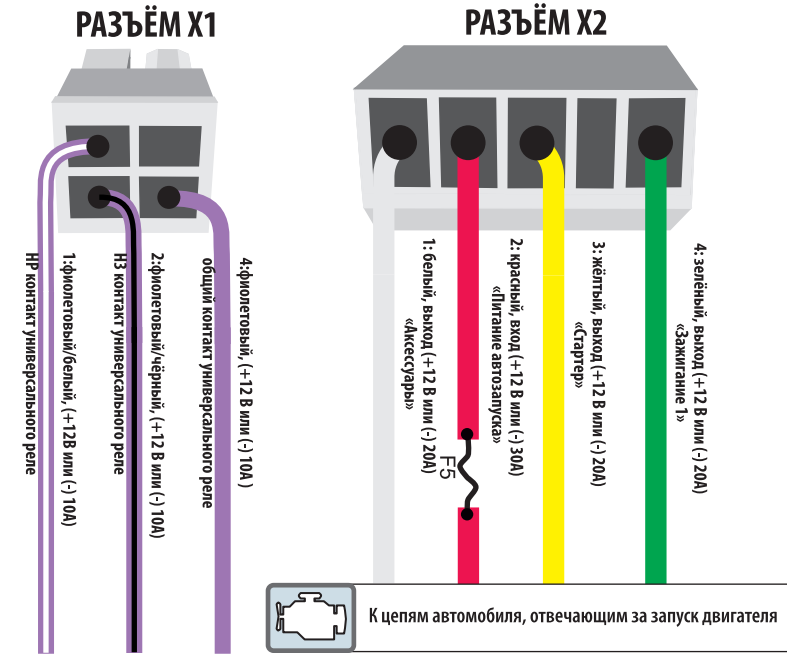

пример подключения световой сигнализации и привода ЦЗ с помощью внешнего силового модуля RM 04

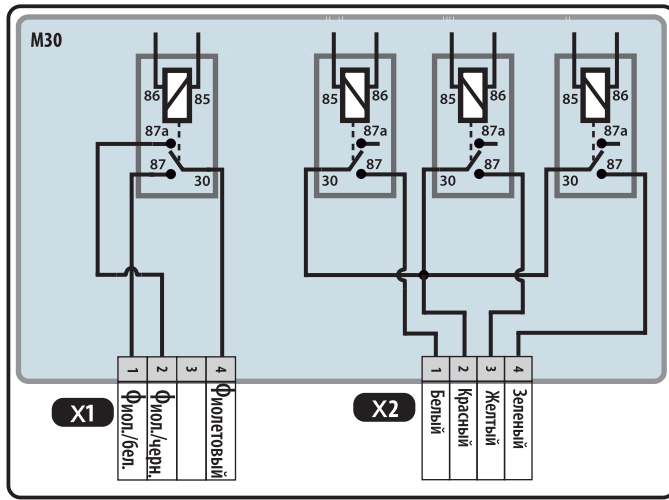
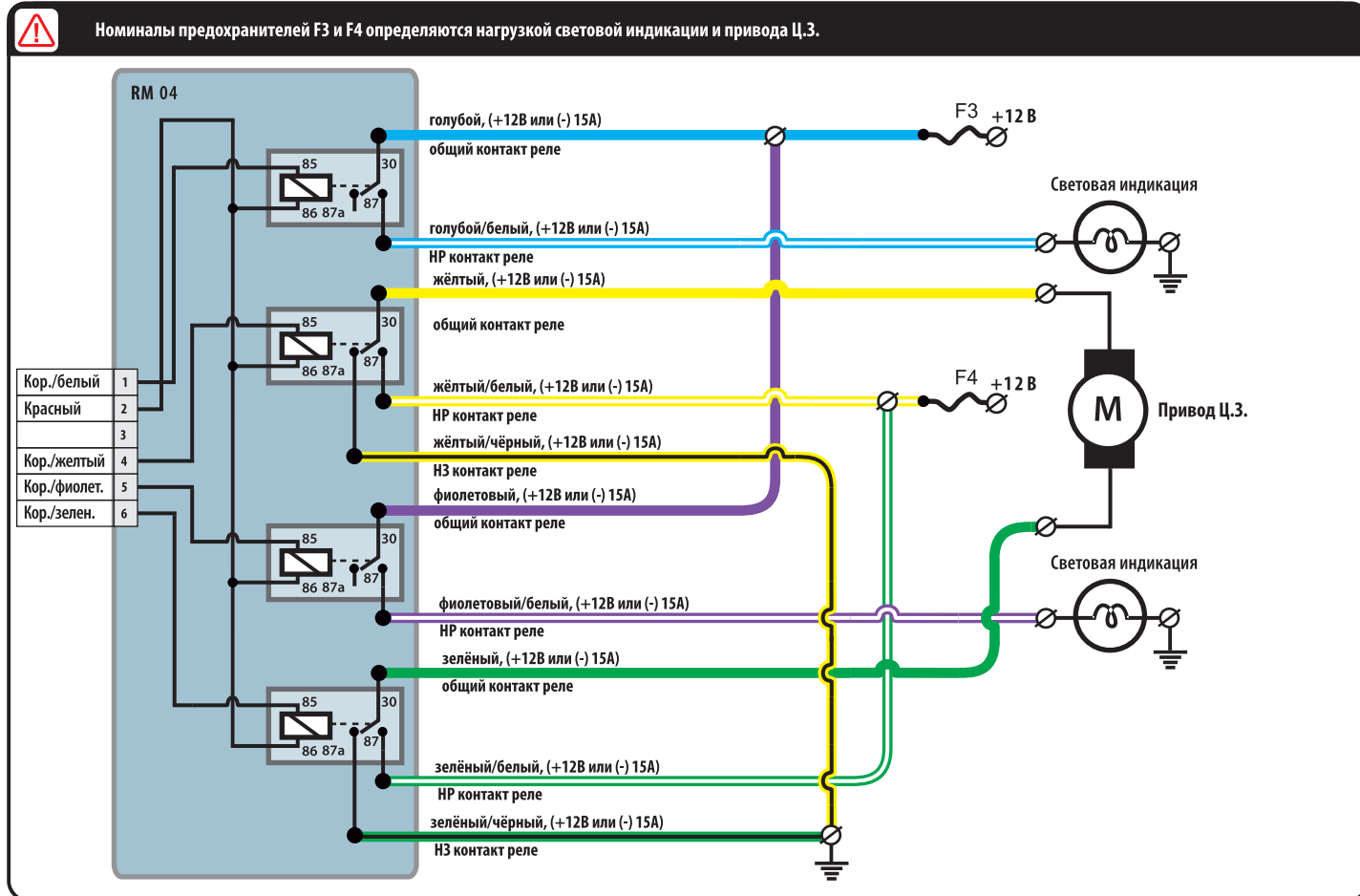

пример управления замком багажника

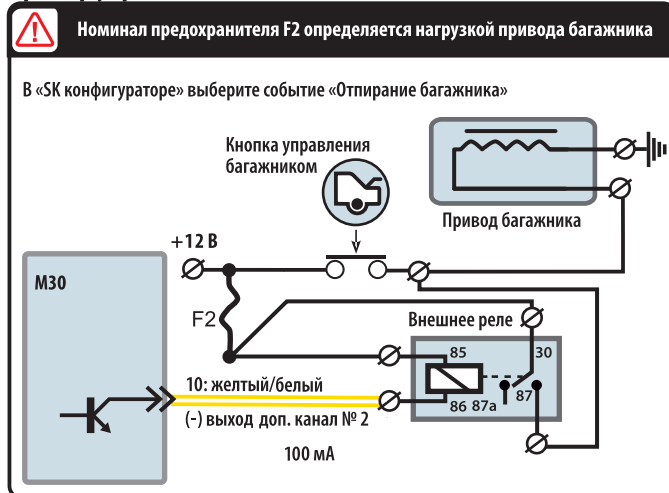

пример реализации НР-блокировки двигателя

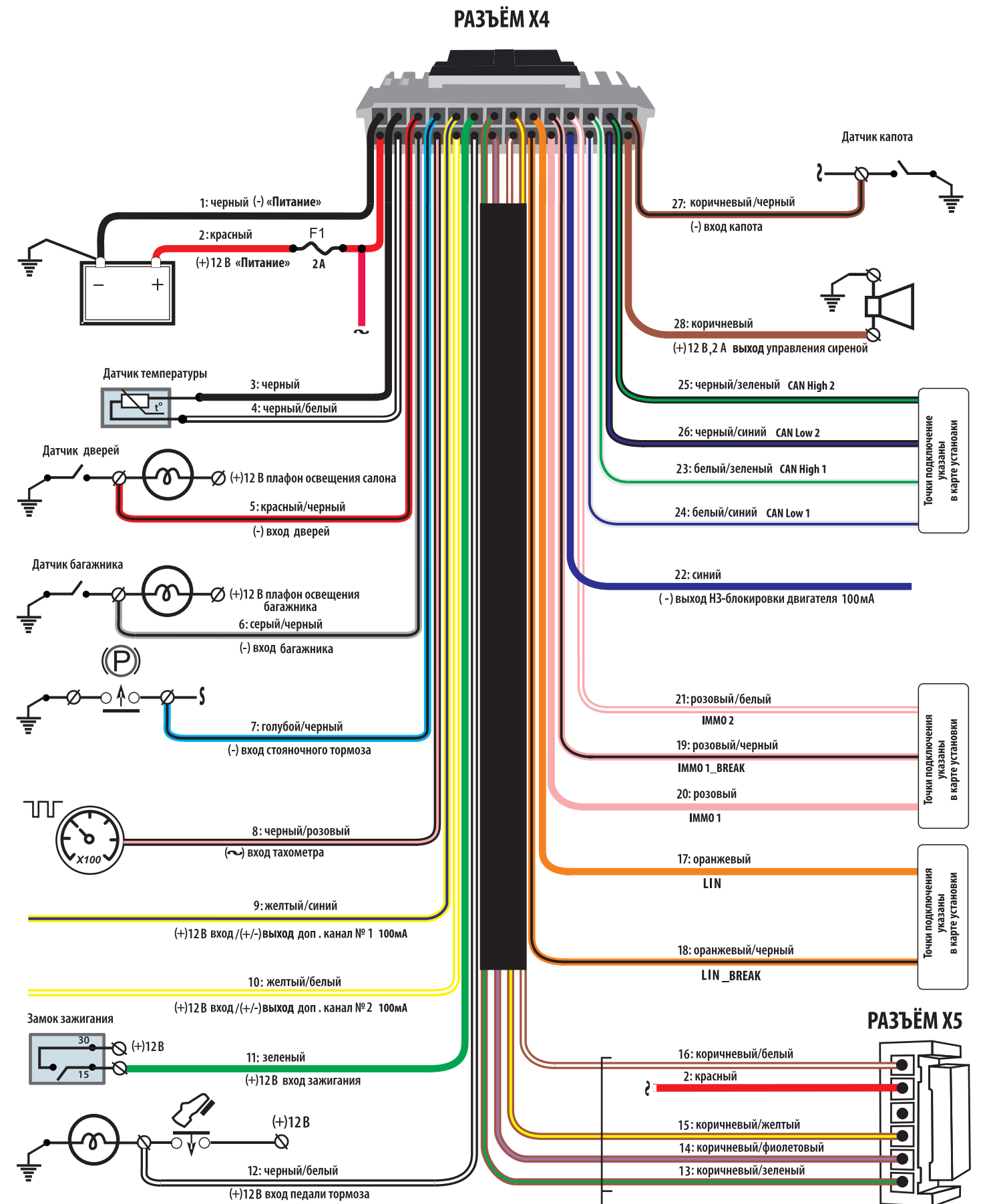
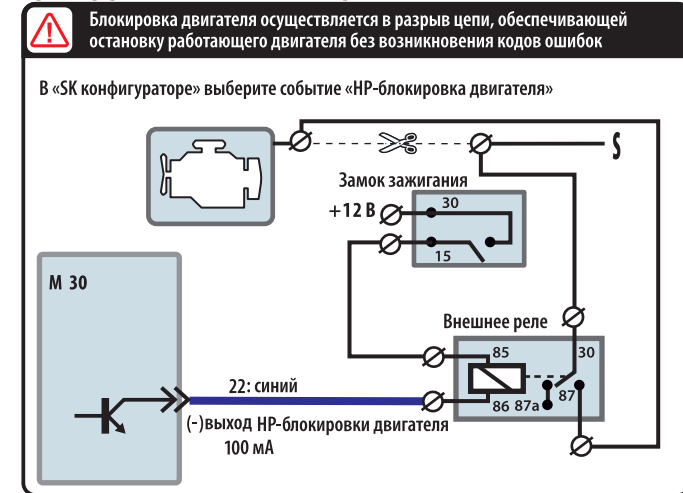

Выходы управления внешним силовым модулем (открытый коллектор (-) 100мА, с защитой от КЗ)

Внимание! Назначение и алгоритмы работы входов и выходов системы SCHER-KHAN M30 могут быть изменены

На схемах выше приведены примеры аналогового подключения SCHER-KHAN M30 к цепям штатного электрооборудования автомобиля с учётом назначения входов и выходов системы по умолчанию. Назначение, полярность и алгоритмы работы большинства входов и выходов системы имеют возможность изменения. Настройка входов и выходов системы производится программно при помощи приложения «СК конфигуратор», доступного для загрузки на сайте www.support.mega-f.ru.